

FERRO FLASH

N°177

Juillet - août 1995

périodique bimestriel à taxe réduite
Bureau de dépôt : 1450 Chastre

FEBELRAIL - Agenda

Holle Eikaard 45
2550 Kontich

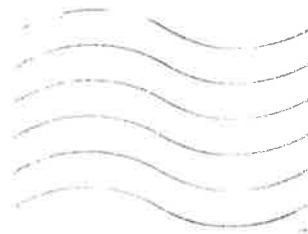

CLUB FERROVIAIRE DU CENTRE

Documentation
Modélisme
Informations ferroviaires

Secrétariat Bruxelles
et
Relations publiques

Michel Broigniez
des Jonquilles, 18
Allée Walhain (Perbais)
1457
Tél: 010/65.87.48

Secrétariat Centre

Henri HAUBE
Docteur Grégoire, 51
Rue 7100 La Louvière

Comptes bancaires

Bruxelles : 068-2027267-91
Centre : 000-1560678-45

Les demandes de renseignements
et d'anciens FERRO-FLASH
se font auprès de votre secrétariat
respectif.

Les changements d'adresse sont à faire
parvenir uniquement au secrétariat de
Bruxelles.

Pour toute correspondance, prière de joindre
une enveloppe timbrée et auto-adressée.

Montant des cotisations

Membre avec service FERRO-FLASH :
BEF 700, -

Membre vivant sous le même toit qu'un
membre avec service FERRO-FLASH :
BEF 400, -
sans FERRO-FLASH

Membre bienfaiteur :
à partir de BEF 1000, -

Pour les moins de 18 ans, s'adresser au
secrétariat respectif

Les articles et photos pour parution dans
FERRO-FLASH sont à faire parvenir à votre
secrétariat respectif.

Les articles publiés n'engagent que la
responsabilité de leur auteur.

Les firmes et commerçants cités dans les
articles, ne le sont qu'à titre d'information.

Echange de revues inter-clubs

Les revues sont à faire parvenir à :

Mr. Pierre Hauteфин (Vice-président)
Rue Argentin, 1
7140 Morlanwelz

Sommaire

Dossier

Un site ferroviaire stratégique : la bifurcation de Saint-Vaast
par Jean-Luc Francq p. 3

Echos du Centre

Compte rendu des activités et manifestations
Des Hollandaises à Haine-Saint-Pierre
Journées du patrimoine historique ferroviaire
par Jean-Luc Francq p. 9

Electronique

Un voltmètre à LED pour courant continu
par Gilbert Collin p. 12

Modélisme

Nouveautés belges annoncées pour 1995
par Guy Bridoux p. 14

Divers

Faut-il débaptiser l'Eurostar
par Jean-Luc Francq p. 11

Recherche p. 13

Ferro Flash Photo p. 16

En parcourant le bulletin des adjudications, rubrique SNCB
par Camille Nain p. 18

Agenda p. 20

Photo de couverture : la 29013 et sa rame de voitures L passent en
face de la Gare-Musée le 13 mai 1995, lors de la journée du
patrimoine historique ferroviaire – photo Jean-Luc Francq



Ayant satisfait toutes les exigences et contraintes de la SNCB, le
P.F.T. n'était pas peu fier de mettre en circulation sa HL 26101.
Vue champêtre à Quenast, le 24 juin 1995 – photo Guy Bridoux.

Un site ferroviaire stratégique : la bifurcation de Saint-Vaast

par Jean Luc Franco

Bifurcation de Saint-Vaast, Triangle de La Paix, Triangle Saint-Hubert, Trifurcation de Saint-Vaast... en fait, ces vocables s'appliquent au même site ferroviaire : le croisement des lignes 107 et 118, ainsi que leurs liaisons.

Bref rappel historique.

Attention : je n'ai pris en considération que les lignes principales, négligeant volontairement les voies ferrées industrielles ; à cet endroit, divers raccordements se croisaient, se chevauchaient, au gré de l'évolution de l'exploitation minière, reliant notamment les charbonnages entre eux et au rivage du Canal du Centre à La Louvière.

Je conseille, à ceux qui sont intéressés par l'histoire ferroviaire du Centre, de lire ou de relire les ouvrages cités en référence.

Croisement des lignes 107 (Haine-Saint-Pierre - Houdeng - Ecaussinnes) et 118 (La Louvière - Mons) : Schéma 1

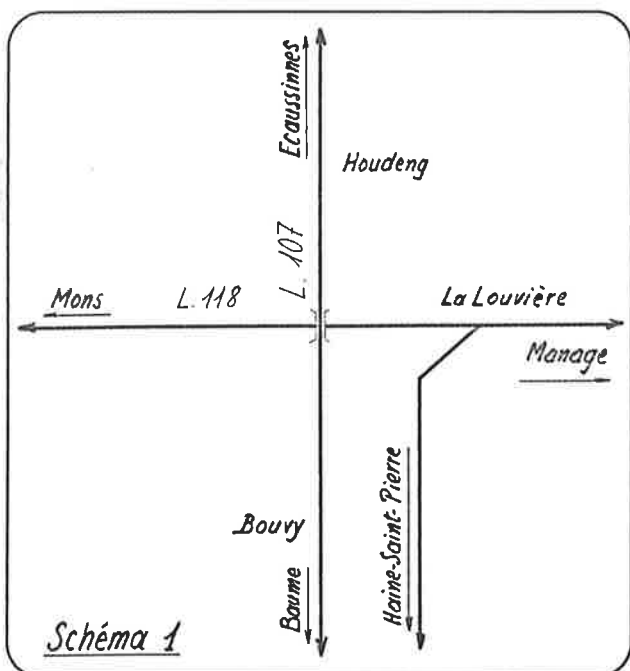

Bracquengnies - Manage et La Louvière - Bas-coup sont mis en service le 20 janvier 1848 ; Mons est atteint le 20 octobre 1849. L'ensemble fut repris par l'Etat Belge en 1858/59.

La relation Ecaussinnes - «Baume Centre» (Haine-Saint-Pierre) - Erquelinnes est ouverte au trafic le 2 août 1857 (vers Erquelinnes) et le 20 janvier (vers Ecaussinnes). Elle est reprise par l'Etat Belge en 1871.

Section de la ligne 116 (La Louvière - La Louvière Bouvy - Haine-Saint-Pierre) : Schéma 2

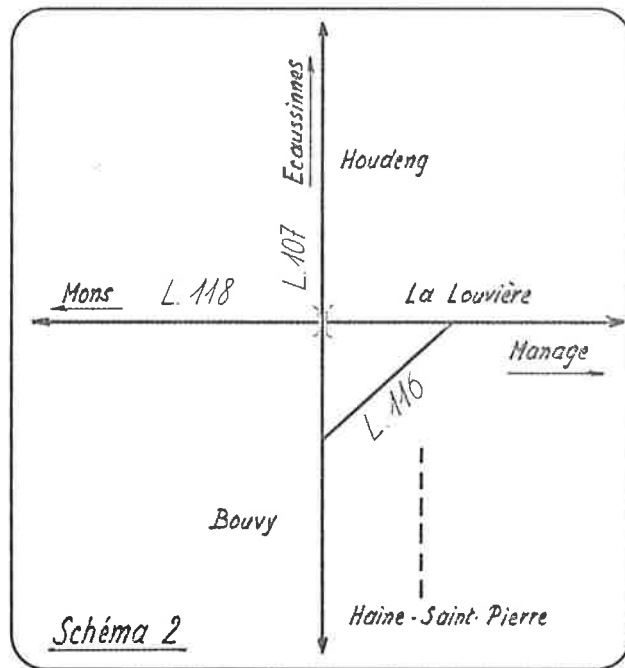

Dès 1865, le 17 juillet, un raccordement marchandises est établi entre La Louvière et la future ligne 107, un peu avant la station de La Louvière Bouvy.

Il a sa raison d'être : les trains en provenance de La Louvière et au-delà ont ainsi un accès direct vers Erquelinnes et les «frontières de France», mais aussi vers Charleroi via la ligne 112 ouverte en janvier 1865



Ligne 107 – Lors d'un voyage spécial, le 4614 venant de la gare d'Houdeng, franchit le PN de la RN 55 (ancien numéro) et se dirige vers la «Trifurcation de Saint-Vaast». Voilà une situation qui devait se produire souvent jusqu'au début des sixties ; de plus, tram et voitures risquaient bien de connaître la même mésaventure quelques centaines de mètres plus loin, au PN des lignes 116/118, La Louvière – Haine-Saint -ierre/La Louvière – Mons. La ligne 117 fut fréquentée par les trains de et vers Bruxelles et la Flandre, mais aussi par ceux de la relation Haine-Saint-Pierre – Houdeng – Soignies (Ligne 114) – Photo Henri Haube .

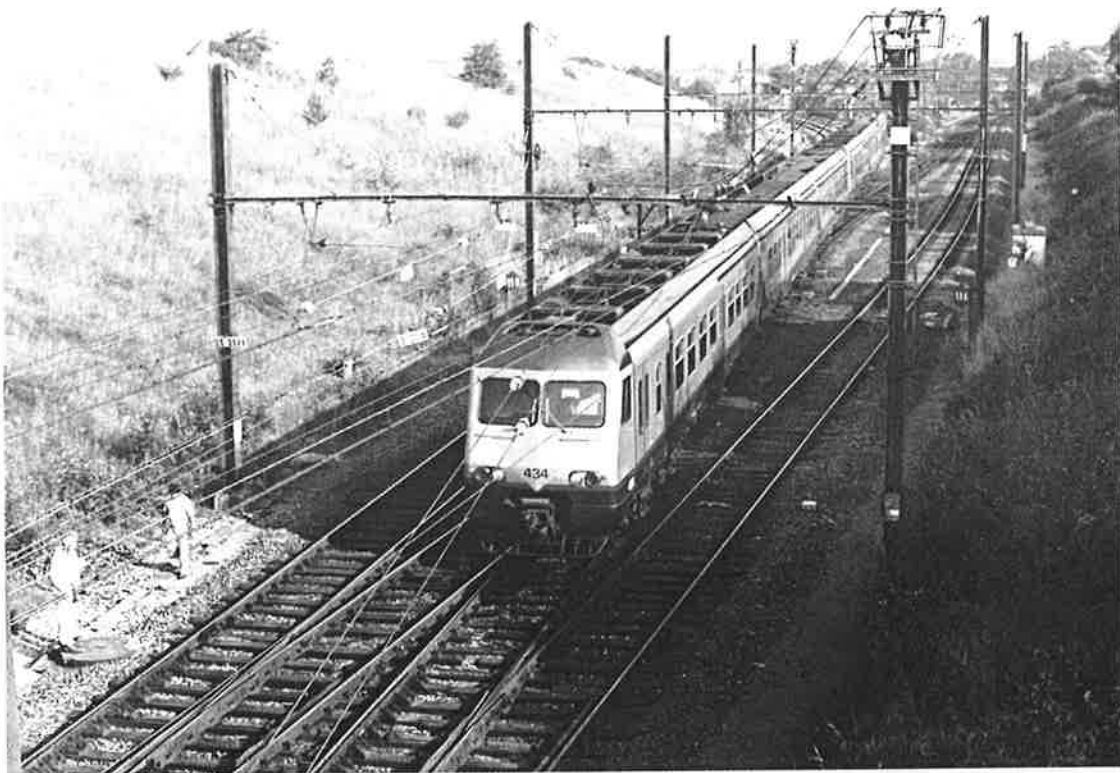

Nous sommes au «sommet sud» du triangle, juste à la séparation des lignes 118 (vers Mons) et 116 (vers La Louvière-Centre). L'ICJ 881 Mouscron – Herstal, sur la ligne 118, se dirige vers La Louvière-Sud (Juillet 1994 – photo Jilef

Après la reprise de l'ensemble par l'Etat Belge, le trafic voyageurs et marchandises sera concentré sur cet axe, au détriment de la ligne La Louvière - Bascoup ; seuls quelques tronçons de cette dernière subsisteront, au gré des nécessités industrielles. Dernier vestige à disparaître : la voie partant de la verrerie, franchissant la chaussée de Redemont (le PN, tout au moins ce qui en subsiste, est toujours visible à quelques encablures de la Gare-Musée).

Section de la ligne 118 (La Paix — La Louvière Bouvy — Haine-Saint-Pierre) : Schéma 3

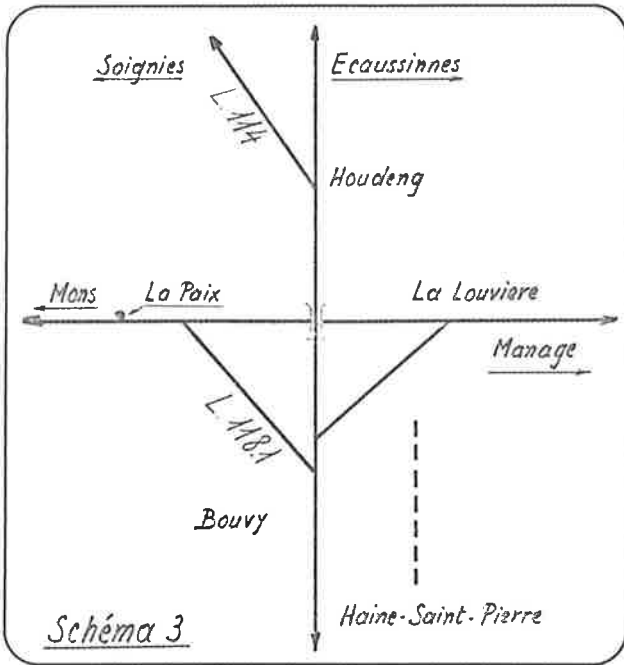

Faire l'historique de ce raccordement n'est pas simple : fin du XIX^e siècle, il existait déjà un raccordement sinueux entre la ligne 107 (Haine St Pierre - Ecaussinnes) et Bracquengnies, en direction de Mons ; mais il semble qu'à cette époque, il n'y eût pas de ce côté, une liaison directe avec la ligne de Mons. Cette voie était bien sur, uniquement réservée aux marchandises.

En 1907, la courbe est revue et corrigée ; un véritable triangle est ainsi formé : Triangle Saint-Hubert - du nom d'une exploitation minière coincée à l'intérieur de la liaison dont question - ensuite, Triangle de La Paix - La Paix était une autre fosse située à l'extérieur du triangle, côté Mons, avant Bois-du-Luc ; elle donna son nom à une gare dont l'exploitation fut éphémère ; le bâtiment subsista bien longtemps, si mes souvenirs d'étudiant montois ne me trompent pas.

En 1923, l'Etat Belge corrigea à nouveau le tracé et y fit passer les célèbres «Tournai - Liège» notamment. Ce complexe prend alors le nom de Trifur-

cation de Saint-Vaast (la «pointe sud» du triangle se trouve sur le territoire de cette commune, dont La Louvière ne fut bien longtemps qu'un hameau).

Voilà le décor posé : dès cet instant, la gare de Haine-Saint-Pierre est à son apogée et les fastes dureront jusqu'en 1965.

Situation après 1965 : Schéma 4

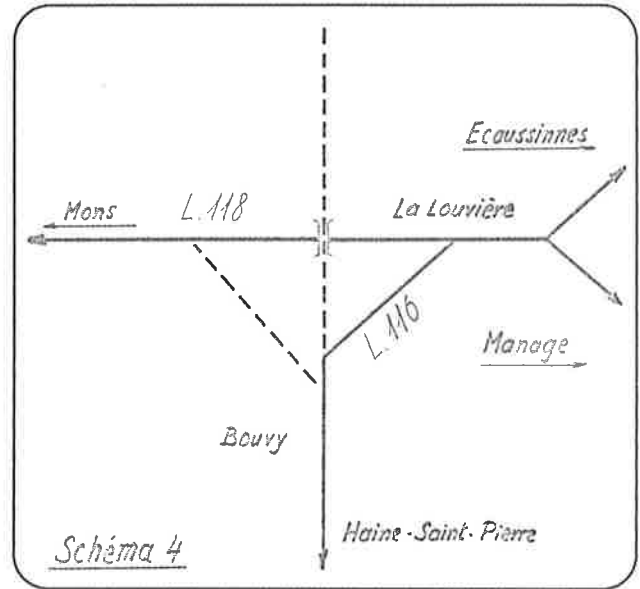

La ligne 107 n'est plus qu'un raccordement industriel ; le trafic voyageurs vers Soignies est supprimé depuis 1959. Les trains vers Ecaussinnes sont détournés par La Louvière et le triangle de Manage (voir le Ferro Flash n° 173). Les services voyageurs entre Charleroi et Mons étant détournés par la «Capitale du Centre», la liaison Haine-Saint-Pierre - La Louvière Bouvy - Bois du Luc, vers Mons, est exclusivement réservée au trafic marchandises.

Situation actuelle : Schéma 5

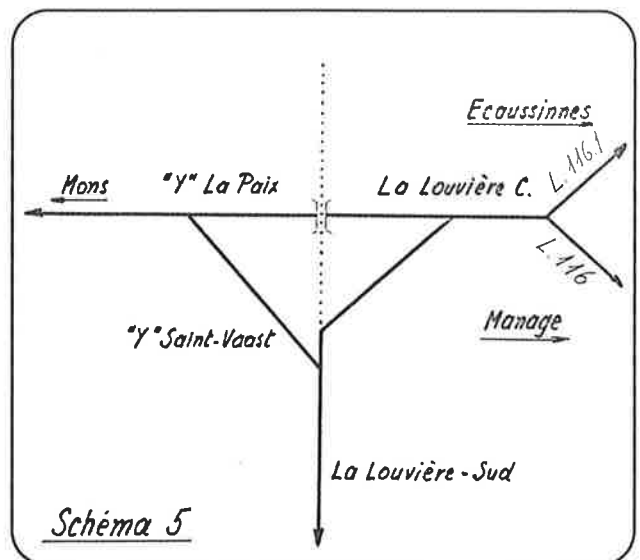

123 Haine-St-Pierre - La Louvière-Bouvy - Braine- 123
le-Comte ('s-Gravenbrakel) - Geraardsbergen (Grammont)

km	TA 8201	8611	8203	6905	2123	8207	2099	8615	1099	7471	8223
Erquennes 108.....	—	—	—	—	—	—	—	—	6.49	6.42	8.03
Binche	—	—	—	5.19	6.02	—	—	—	7.11	7.11	8.31
0 Haine-St-Pierre.....	4.02	4.41	5.20	5.46	6.27	6.32	6.45	6.56	7.51	8.02	8.58
2 La Louvière-Bouvy.....	4.05	4.45	5.24	5.49	—	6.36	6.49	7.00	7.55	8.05	8.58
5 Houdeng-Goegnies.....	4.09	4.49	5.30	5.55	6.33	6.44	6.54	7.06	8.00	8.10	9.02
10 Mignault.....	4.10	4.50	5.32	5.56	6.34	6.45	6.55	7.07	8.01	8.10	9.02
13 Ecaussinnes (Carr.).....	4.17	4.58	5.41	6.05	—	6.54	7.07	7.16	—	—	9.08
19 Braine-le-Comte ♀.....	4.22	5.03	5.47	6.11	—	—	—	7.22	—	—	9.13
26 Rognon.....	4.23	5.04	5.48	—	6.48	6.59	7.08	7.23	8.16	8.23	9.13
29 Grandchamps.....	—	5.11	5.56	—	6.49	7.02	7.15	7.31	8.16	8.30	9.19
32 Enghien.....	—	5.25	—	—	—	7.03	—	7.41	8.17	—	—
36 Herne.....	—	5.35	—	—	—	—	—	7.48	—	—	—
38 Tollembeek.....	—	5.44	—	—	—	7.17	—	7.57	8.30	—	—
40 Galmaarden.....	—	5.45	—	—	—	7.18	—	7.58	8.31	—	—
44 Viane-Moerbeke.....	—	5.50	—	—	—	7.23	—	8.03	—	—	—
49 Geraardsbergen ♀.....	—	5.54	—	—	—	7.28	—	8.07	—	—	—
— Genti (St-Pieters) 123A	—	6.02	—	—	—	7.32	—	8.10	—	—	—
	—	6.12	—	—	—	7.39	—	8.16	—	—	—
	—	7.50	—	—	—	7.50	—	8.49	—	—	—

	8223	2099	8225	6925	8229	TA 8053	8139	6935	TA 7335	8231	2729
Erquennes 108.....	—	—	—	9.07	—	—	—	11.02	—	—	—
Binche	—	—	—	9.35	—	—	—	11.26	—	—	—
Haine-St-Pierre.....	9.24	9.36	—	10.09	11.12	—	—	12.10	12.40	12.40	—
La Louvière-Bouvy.....	9.27	9.40	—	10.12	—	—	—	12.13	12.44	12.44	—
Houdeng-Goegnies.....	9.31	9.45	—	10.17	—	—	—	12.16	12.48	12.50	—
Mignault.....	9.32	9.47	—	10.18	—	—	—	12.19	12.50	12.51	—
Ecaussinnes (Carr.).....	9.39	9.56	—	10.25	—	—	—	12.26	12.58	13.00	—
Braine-le-Comte ♀.....	9.44	10.02	—	10.31	—	—	—	12.32	13.03	13.06	—
Rognon.....	9.44	10.03	—	10.32	—	—	—	—	13.07	13.07	—
Grandchamps.....	9.51	10.11	—	10.39	11.35	—	—	—	13.14	13.14	—
Enghien.....	—	—	—	10.21	—	—	—	—	—	—	—
Herne.....	—	—	—	10.29	—	—	—	—	—	—	—
Tollembeek.....	—	—	—	10.32	—	—	—	—	—	—	—
Galmaarden.....	—	—	—	10.36	—	—	—	—	—	—	—
Viane-Moerbeke.....	—	—	—	10.43	—	—	—	—	—	—	—
Geraardsbergen ♀.....	—	—	—	10.47	—	—	—	—	—	—	—
Genti (St-Pieters) 123A	—	—	—	10.50	—	—	—	—	—	—	—

Extrait de l'Indicateur 1953-1954

TA 8201 Ne circule pas les 4-XII, 2-III et 29-III.
8615 Les jours ouvrables, retardé de 4 minutes en Braine-le-Comte.
(1) Pas le lundi.

TA 8201 Rijdt niet op 4-XII, 2-III en 29-III.
8615 Rijdt op werkdagen 4 minuten later tussen 's-Gravenbrakel.
(1) Niet Maandags.



Une relique ! l'AR 45, en provenance de La Louvière, se dirige vers Bouvy et Haine-Saint-Pierre. Il s'agit de l'ancien tracé, avant l'électrification (photo Jean-Luc Francq).



AM 138 assurant le P4808 La Louvière Centre – Mons. Elle vient de passer sous la ligne 107 vers Houdeng. A l'origine, la ligne 118 passait un peu plus à gauche de la photo. Quant au pont, à droite, près des maisons, il était probablement réservé à une voie industrielle, charbonnière, passant sous la ligne Houdeng – Bouvy – Haine-Saint-Pierre (avril 1994 – photo Jean-Luc Francq).

Le triangle a été électrifié dès 1980 (ligne 118, Manage - Mons) mais ne sera complètement opérationnel pour ce mode de traction, qu'en 1983, lorsque les travaux seront terminés entre Binche et Haine-Saint-Pierre, ainsi qu'entre Piéton et la «cité des Pierrot». Pour Piéton - Marchienne, il faudra encore attendre un peu...

Une fois de plus, ce «point névralgique» a subi d'énormes modifications, et de nombreux vestiges de la richesse ferroviaire et industrielle louviéroise ont définitivement disparus. Fait remarquable : la section de la ligne 107 vers Houdeng fut maintenue et bénéficia même d'une cure de jouvence à son raccordement aux lignes nouvellement électrifiées ; cependant, vu le trafic nul, elle fut démontée quelques années plus tard.

114 Soignies (Zinnik)-La Louvière-Bouvy-Haine-St-Pierre										
km	TA 6962	6966	6970	TA 6976	TA 6982	6978	TA 6990	6994	TA 6996	TA 6998
— Bruxelles (M.) 96	—	4.42	6.50	8.16	13.19	13.28	—	17.45	18.44	20.19
0 Soignies	4.44	6.00	7.38	9.29	13.19	13.19	16.20	18.43	19.25	21.17
2 La Louvière (Carrières)	4.48	6.04	7.42	9.33	13.23	13.23	16.24	18.47	19.29	21.21
4 Naast	4.55	6.11	7.49	9.40	13.30	13.30	16.30	18.54	19.36	21.28
7 Petite-Hollande	5.00	6.16	7.54	9.45	13.35	13.35	16.35	18.59	19.41	21.33
9 Rœulx	5.04	6.21	7.58	9.49	13.40	13.40	16.39	19.03	19.45	21.37
12 Trieu-à-Vallée ..	5.09	6.26	8.03	9.54	13.45	13.45	16.44	19.08	19.50	21.42
14 Houdeng- Gœgnies... A	5.13	6.30	8.07	9.58	13.49	13.49	16.48	19.12	19.55	21.46
16 La Louvière-Bouvy	5.13	—	8.07	9.58	13.50	13.50	16.51	19.12	19.58	21.47
18 Haine-St-Pierre A	5.17	—	8.11	10.03	13.54	13.54	16.56	19.16	20.02	21.51
	5.20	—	8.14	10.06	13.57	13.57	16.59	19.19	20.05	21.54
km	6971	6967	TA 6975	TA 6981	TA 6985	6993	TA 6995			
0 Haine-St-Pierre...	5.11	—	8.28	12.16	15.21	17.17	20.07	—	—	—
2 La Louvière-Bouvy	5.15	—	8.31	12.19	15.24	17.20	20.10	—	—	—
5 Houdeng- Gœgnies... A	5.19	—	8.35	12.23	15.29	17.24	20.14	—	—	—
6 Trieu-à-Vallée ..	5.20	6.51	8.35	12.24	15.44	17.24	20.15	—	—	—
8 Rœulx	5.23	6.54	8.38	12.27	15.47	17.27	20.18	—	—	—
9 Petite-Hollande	5.28	7.00	8.43	12.32	15.52	17.32	20.23	—	—	—
12 Naast	5.32	7.04	8.47	12.36	15.56	17.36	20.27	—	—	—
14 Naast	5.36	7.09	8.51	12.40	16.00	17.40	20.31	—	—	—
16 Soignies (Carrières)	5.43	7.16	8.58	12.47	16.07	17.47	20.38	—	—	—
18 Soignies	5.47	7.20	9.02	12.51	16.11	17.51	20.42	—	—	—
— Brux. (M.J.) 96 A	6.59	8.10	9.54	13.33	17.12	18.24	21.49	—	—	—

Extrait de l'Indicateur 1953-1955

Utilisation actuelle :

Ligne 118 (La Louvière Centre - Mons) : en semaine : IRn Charleroi Sud - Tournai (omnibus entre La Louvière et Mons) ainsi que quelques trains P Manage / La Louvière - Mons / Saint Ghislain. Le week-end : le vide absolu sur cette section, entre La Louvière-Centre et Bracquegnies, le premier arrêt encore desservi en direction de Mons.

Branche «Est» La Louvière Sud - Mons : en semaine : ICJ Herstal - Mouscron (cadence horaire).

Compte rendu des activités et manifestations

par Jean-Luc Francq

Rendez-vous vapeur vive ou le petit train d'Houdeng : le retour

Animation en gare du dimanche 4 juin 1995

Que d'eau, que d'eau !!!

On ne fut pas gâté par la météo ; de l'eau, on en eut partout : dans le parc, bien sûr, mais aussi dans le club house (problème de toiture), dans le cylindre droit de la locomotive à Pol (problème de purgeur), dans sa boîte à fumée (problème de souffleur)... et pluie diluvienne.

Mais notre journée ne fut pas à l'eau, loin de là : entre deux averses, on a roulé dans la bonne humeur. Il faut dire que le barbecue préparé par notre chef attiré, Bernard, était succulent. Ensuite, Richard et Henri ont, tour à tour, assuré une ambiance «démence» à la sono. Enfin, Pol finit toujours par trouver une solution, pour que le train roulât... ou flottât.

Non, notre réseau vapeur vive, notre petit train d'Houdeng n'est pas à l'eau, que du contraire ! Nous nous donnons déjà rendez vous le dimanche 20 août dès 11 h. A cette occasion, nous associons à cette activité les «anciens du club des Jeunes de Jolimont», groupement cher à plusieurs membres du CFC Centre. Les connaissant et... vous connaissant, cela promet une journée des plus réussies... pour autant que le soleil soit de la partie : nous avons bien droit à un peu de chance, non ?

Remarque de notre trésorière... qui fut aussi trésorière de ce fameux club :

«ce n'est pas encore avec les anciens du CDJJ - tous des quadragénaires bien portants pour la plupart - qu'on rajeunira le staf du CFC...»



La voie affleure encore, juste au niveau de l'eau. Bientôt, la voie disparaîtra complètement: ce ne sera plus le petit train d'Houdeng mais « Steamboat Willie » (Mickey, Walt Disney) – Photo : Jean-Luc Francq.

Des Hollandaises à Haine St Pierre

par Jean-Luc Francq

Depuis quelque temps, trois locomotives série 76, d'origine néerlandaise, stationnent devant la remise de Haine St pierre, voie 3.

Il s'agit des 7615 (ex NS 2283) 7617 (ex NS 2219) et 7621 (ex NS 2274) - sources : «En Lignes» n° 22. Ces engins sont destinés aux travaux sur les lignes TGV.

A remarquer que la 7617 a déjà reçu une livrée

SNCB : face avant, cabine, bord de tablier et mains courantes jaunes, compartiment moteur vert, portes tampons rouges.

Malheureusement, cette machine est difficilement photographiable : elle est complètement coincée derrière ses consœurs, entre les 8461 et 5527 (qui ont remplacé la voiture K) à la voie 2 et les 5905 et 5917 sur la voie 4 de la remise.

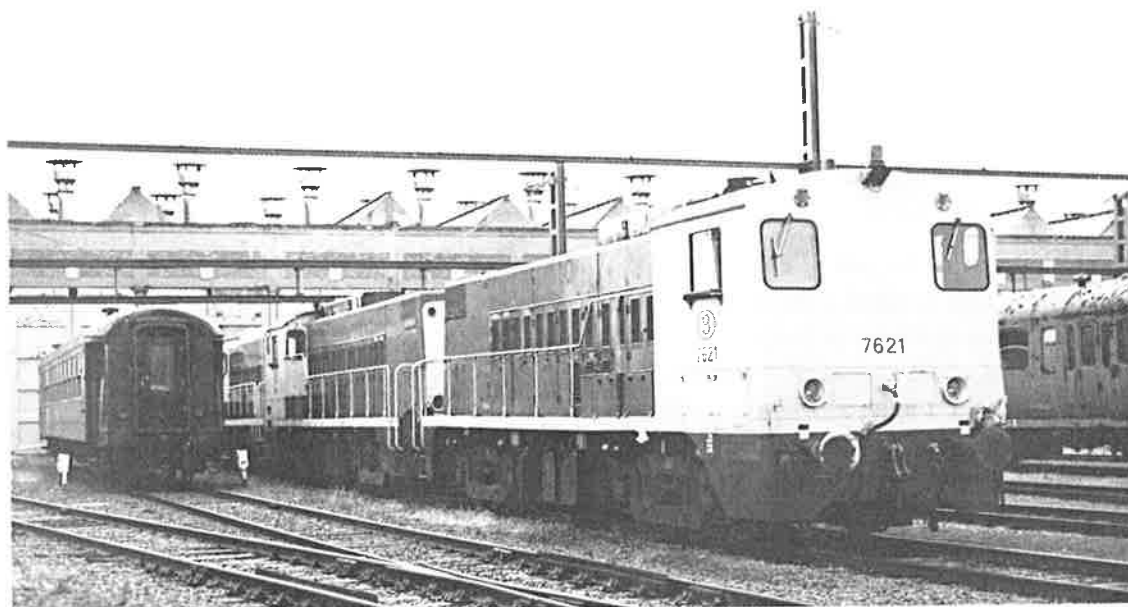

Les 7621 et 7615. On aperçoit, à l'arrière plan, la 7617 en «livrée SNCB». La voiture K, voie 2, est actuellement remplacée à la voie 1. A sa place, les 8461 et 5527 – Photo : Thierry Tricot.

Journées du patrimoine historique ferroviaire

par Jean-Luc Francq

Nous y étions ! En effet, le samedi, les membres du CFC Centre, rejoints par leurs amis de Bruxelles, s'y étaient donné rendez-vous, tout en assurant cependant une information précise et un fléchage clair au départ de la gare musée.

En effet, pas mal de personnes mal informées s'y présentèrent par erreur (ah! le succès!). Il faut

savoir que la remise de Haine-Saint-Pierre, qui se trouve en réalité sur le territoire de Haine-Saint-Paul, est plus proche de La Louvière-Sud que de la gare dont elle porte le nom (ouf!).

Beau succès de foule en tout cas pour découvrir notre richesse ferroviaire, chefs d'oeuvre bien souvent en péril, hélas.



Journée du patrimoine ferroviaire. La surprise au dépôt-musée de Louvain : l'autorail 608.05 arrivé dans la nuit d'Anvers-dam où il fut patiemment restauré (13 mai 1995 – photo Guy Bridoux)

Beau succès aussi pour la 29013 dont les longs coups de son sifflet caractéristique annonçaient le passage.

Jean Pierre Hoven nous a promis des vues im-

prenables, souvenirs vivaces et impérissables de ces journées mémorables...

en espérant que sa pellicule n'est pas partie en fumée, lors du passage du train vapeur...

Faut-il débaptiser l'Eurostar ?

par Jean-Luc Franco

En 1993, la SNCF a choisi ce nom pour désigner les relations TGV vers Londres. Actuellement, cette appellation est bien entrée dans les mœurs, à coup de publicités savamment orchestrées.

Oui, mais... le tribunal de grande instance de Paris a jugé, ce vendredi 9 juin, à la demande de la société parisienne de messagerie «Eurostart», que l'appellation «Eurostar» pour désigner ces TGV, constituait une contrefaçon. Les magistrats ont donné à la SNCF six mois pour cesser d'utiliser ce vocable, avec à la clef une astreinte

de 6000 BEF par infraction constatée passé ce délai. En outre, ils accordent un franc symbolique de dommages et intérêts à la société plaignante (Source : La Nouvelle Gazette, 10/juin 1995)

Moi, j'veux bien ! Il est vrai que dans la langue de Voltaire, Eurostar et Eurostart se prononcent de façon identique, le «t» étant en principe, muet. Cependant, star (étoile) et start (partir) sont des mots anglais tout à fait différents et dans cette langue, en plus, le «t» s'entend. *Nul doute que la SNCF ira en appel de ce jugement bien à la française !*

Un voltmètre à LED pour courant continu

par Gilbert Collin

Le montage réalisé est on ne peut plus simple : il utilise un quadruple comparateur du type LM339 qui présente l'avantage de fonctionner avec une alimentation non symétrique. Il peut, de plus, être alimenté avec une tension pouvant aller jusqu'à 32 volts.

Le principe de fonctionnement est le suivant : un comparateur comporte deux entrées et une sortie - une entrée est dite inverseuse, l'autre non inverseuse. Lorsqu'on applique une tension de référence à l'entrée non inverseuse et que la tension à l'entrée inverseuse est inférieure à la tension de référence, la sortie se trouve à un niveau haut et la LED telle qu'elle est branchée est éteinte. Dès que la tension sur l'entrée inverseuse devient égale ou supérieure à la tension de référence, la sortie bascule au niveau bas et la LED s'allume.

On voit donc que comme c'est le cas dans ce montage, on peut faire s'allumer une LED par tranche de 2 volts. Pour ce faire on réalise un diviseur de tension (résistances R9 à R16 et potentiomètre P1) de



Schéma de brochage du circuit intégré LM 339 (boîtier vu du dessus)



Schéma de principe du voltmètre à Led pour courant continu

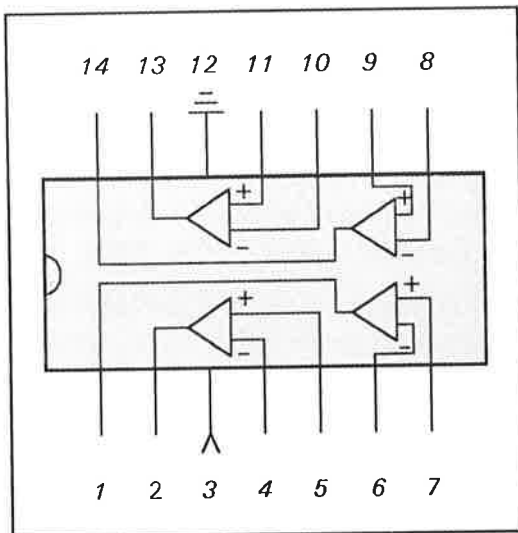

Ci-dessus, le circuit imprimé, côté pistes, ci-contre, côté composants

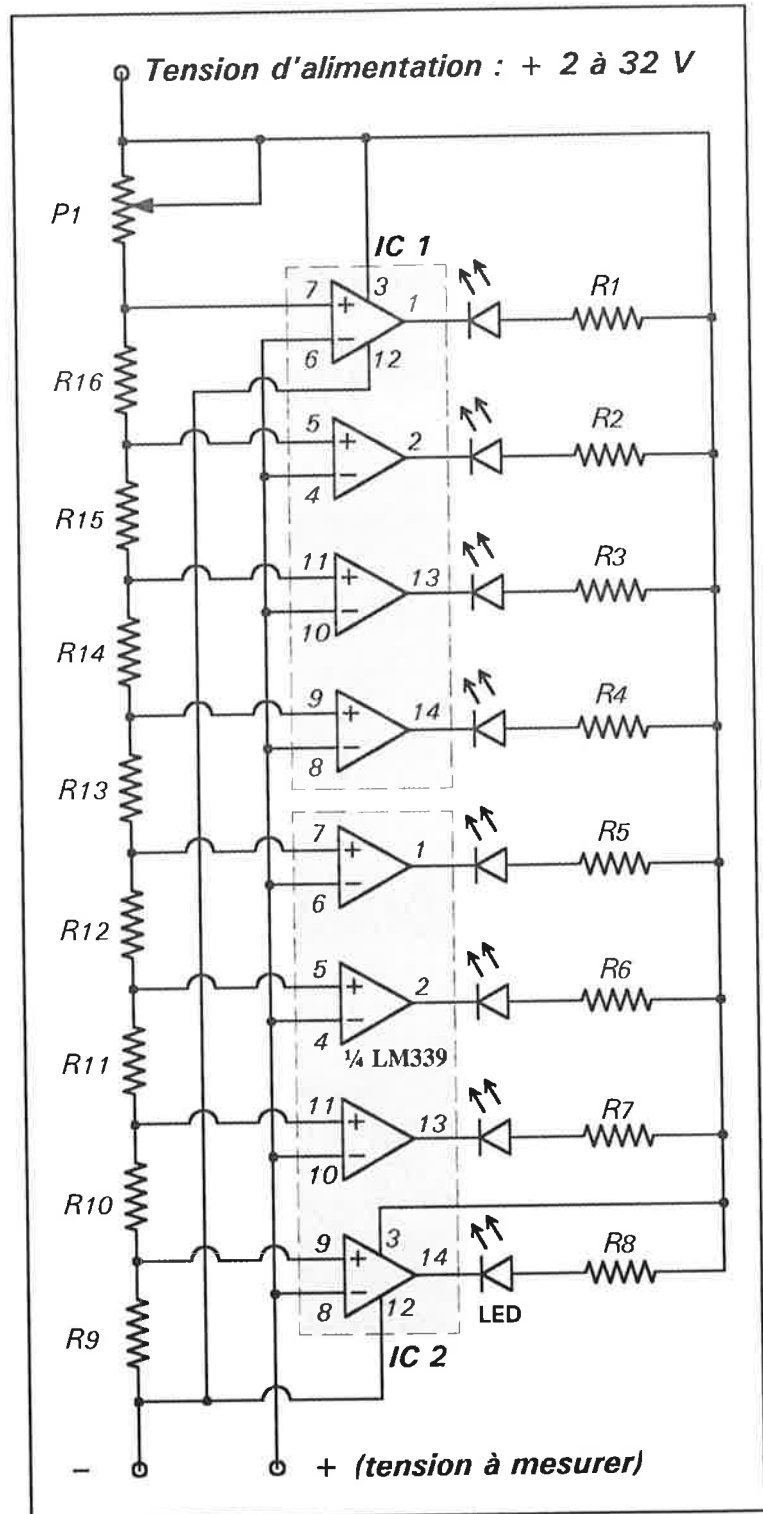
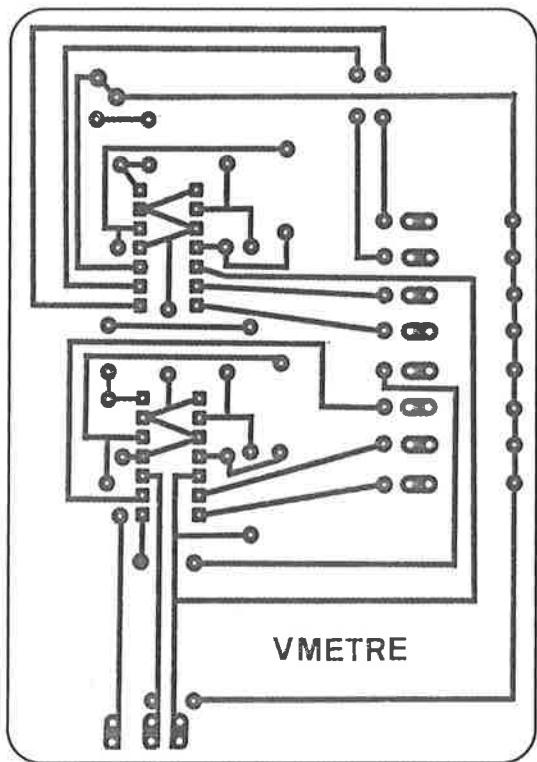
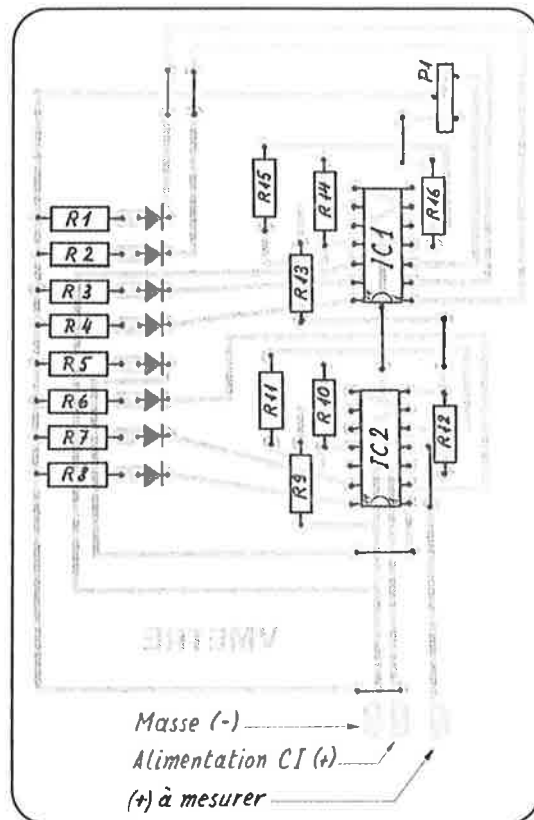

telle manière qu'il y ait une tension de référence de 2 V au premier comparateur, 4 V au deuxième, 6 V au troisième, etc... On aura donc l'allumage successif des LED au fur et à mesure que la tension augmente.

Si vous souhaitez réaliser ce montage, il faut d'abord mesurer la tension de sortie de votre alimentation pour calculer le nombre de résistances. Par exemple si la sortie est de 16 V et que vous souhaitez un pas de 2 V, il faut mettre seize divisé par deux soit huit résistances de même valeur par exemple 1 kohm.

Comme dans le montage d'essai je disposais d'une alimentation donnant 24 V en sortie, et que je ne souhaitais pas mettre de LED au delà de 16 V j'ai mis huit résistances de 1 k Ω et j'ai remplacé les quatre dernières par un potentiomètre ajustable de 4,7 k Ω que j'ai réglé correctement. Il ne faut évidemment pas oublier les résistances (R1 à R8 en série avec les LED (1 k Ω par tranche de 12 V, afin de limiter le courant à environ 10 mA).

Sur le schéma, l'entrée + 2 à 32 V et l'entrée - constituent donc l'alimentation du montage et l'entrée + à mesurer l'entrée variable.

Recherche...

Notre membre et ami, Raymond Legros, recherche des renseignements sur la ligne Bastogne – Benonchant – Kautenbach (Compagnie du Prince Henri), période de 1920 à 1940 : en particulier, les activités de la ligne et les types de locomotives utilisées. Vous seriez aimables de les lui transmettre à l'adresse suivante :

Raymond Legros
Avenue Bonaparte, 42
1180 Uccle
Téléphone : 02/374.84.71

Nouveautés belges annoncées pour 1995

par Guy Bridoux

Les quelques nouveautés annoncées à l'issue de la foire de Nuremberg ne couvrent pas, et de loin, la totalité des matériels dont la parution peut être escomptée cette année.

Il y a à cela diverses raisons:

- d'une part, tous les promoteurs, producteurs et artisans de modèles réduits ne participent pas à la célèbre foire soit parce que le coût d'une telle présence est dissuasif, soit parce que le marché envisagé se limite à l'espace national,
- d'autre part, au niveau des grandes marques, la foire est une occasion, pour nos importateurs, de négocier des accords pour la production de séries limitées qui viendront compléter le catalogue général.

La liste ci-après est basée sur les documents préparés par nos principaux revendeurs et importateurs, complétés à l'occasion d'entretiens particuliers.

Le matériel repris en italique est effectivement disponible sur le marché, à la date de la mise en page.

A.M.W. (HO)

- 5833.01 Tracteur VOLVO FH/GLOB + remorque «ROGISTER»
- 60067 *Tracteur RENAULT + remorque «SABENA CARGO»*
- 70501 *Tracteur VOLVO + remorque frigorifique «VANDENBERG»*

EURO-SCALE (HO)

- 8814 WLAB T2 TEN ép.IV
- 8815 Wagon Smms + 2 conteneurs «St.ROCH»
- 8816 Wagon Smms + 2 conteneurs «E.DEPAIRE»
- 8819 Wagon Smms sans conteneurs

- 8823 WLAB T2 TEN en livrée intermédiaire époque IV
- 88?? Voiture RESTO ex-Gril Express au 1/87^e (en préparation)
- 88?? Wagon Remms, à bogies soudés (en préparation)

GUTZOLD (HO)

- ???? HL type 26 : la 26101 du P.F.T. (série limitée!)

HERPA (HO)

- 084000 AUDI V8 «W.DAEMS»
- 084017 BMW M3 «WILLEMS»
- 001268 Tracteur + remorque silo «DELUYKER»

HOBBY TEKNIK (O)

Il s'agit des mêmes modèles que PERLMODEL en kits laiton :

- 4306B voiture Cid ex DRG
- 4309B voiture ex Ci Pr 03
- 4313B voiture ex BCi Pr 05
- 4318B voiture ex Cid Bad 11
- 4319B voiture ex C3i Bay
- 4320B voiture ex BC3i Pr 10

et, sous réserves, une HL type16.

JOCADIS (HO et HOm)

- 01026 SNCB HL type 51 en kit métal blanc
- 01027 SNCB HL type 94 en kit métal blanc
- 11001 *SNCB HLD série 91 en kit métal blanc nouveau moteur, toutes versions, attelages courts*
- 81050 *SNCV HL bicabine de type 7*

81005	SNCV motrice de tram type N		O.V.B.
84000	<i>SNCV poteau indicateur, plusieurs marquages</i>	????	SNCB voitures K1 époque IV (numérotation U.I.C.)
????	A confirmer : voitures M1 prêtes à rouler	????	SNCB voitures M1 époque IIIb (livraison à confirmer)
	JOUEF (HO)	????	SNCB autorail série 45
5328	<i>Voiture restaurant CIWL / SNCB n° 2764, époque IV</i>		PERLMODELL (HO) - kits tout laiton
	KLEINMODELLBAHN (K.M.B.) (HO)	103	SNCB voiture n° 27332 ex Ci Pr 03
3431	<i>SNCB wagon Taems</i>	110	SNCB voiture n° 27509 ex BCi Pr 05
????	Etat belge, HL type 99 (ex-BR 92)	114	SNCB voiture n° 37502, 37503 ou 83683 ex BC3i Pr 10
	LILIPUT		PREISER (HO)
221207	SNCB wagon type Sa, bogies à trois essieux, nouveau n°	37022	Minibus FORD «Transit» de la police militaire
224407	SNCB wagon Eaos, époque IV/V		RIVAROSSI (N)
	LS MODELS	551.7001	SNCB wagon céréalier type Uas «TRANSCEREALES»
94.08	CIWL WL T2, base JOUEF, extrémités modifiées, attelages à élongation		RIVAROSSI (HO)
94.09	SNCB WL T2 «TEN» (idem que 94.08)	1678	SNCB HE type 122, époque III, bicolore
94.10	<i>SNCB WL T2 «TEN» RAILTOUR (idem que 94.08)</i>	2151	<i>SNCB wagon céréalier type Uas «TRANSCEREALES»</i>
	LIMA (HO)	2412	SNCB wagon plat à bogies type Rs
20.8523	SNCB HLE 2205, livrée verte, 2 rails		ROCO (HO)
20.8531	SNCB HLE 2212, livrée verte, 2 rails	43207	SNCB HL type 34 n° 3401 ex G12/BR58
20.8524	SNCB HLE 2234, livrée verte, 2 rails	43670.01 à 43670.25 :	
20.8532AC	SNCB HLE 2235, livrée verte, 3 rails	HLE série 20 2001 à 2025 sauf 2008, et les 2018 et 2021 déjà parues. A noter, la 2007 avec phares cerclés de jaune et toit noir, la 2016 avec trapèzes jaunes.	
30.9413	SNCB voiture M4, nouveau n°, attelage court	44051	<i>Coffret «FRECCIA DEL SOL» avec HLE 2008 bleue et 3 voitures : EUROFIMA I6A, B, et Bc dotées de nouveaux n°, qui ne seront pas livrables séparément.</i>
14.9776	SNCB set de voitures M4A + 3*M4B, différents n°	46327	<i>SNCB wagon-citerne à bogies «ESSO»</i>
	MARKLIN (HO)	46416	SNCB wagon couvert type Gbs, porte argentée, nouveau n°
3426	SNCB autorail «Maybach» n° 600.02, 2 tons de verts	46570	SNCB wagon «kangourou» TRW orange, conteneur «P. & O.»
3466	SNCB HLD 5541 en livrée jaune	46571	SNCB idem, TRW gris, conteneur 40' «EVERGREEN»
3466.1	SNCB HLD 5541 en livrée jaune en version 2 rails		
3466.1RL	idem pour Rocoline «finescale»		
4394	SNCB set de 3 voitures à bogies ex-DRG		



*Voyage du G.T.F. du 27 mai 1995 : adieu aux voitures K1 et K3 et bienvenue aux K4.
Ci-dessus, la rame de voitures anciennes tirée par la 2627 encore en livrée jaune
entre en gare à Chatelet.*

*Ci-dessous, la rame de voitures K4 tirée cette fois par la 6077 pose en gare de Ghlin.
Photos Guy Bridoux*

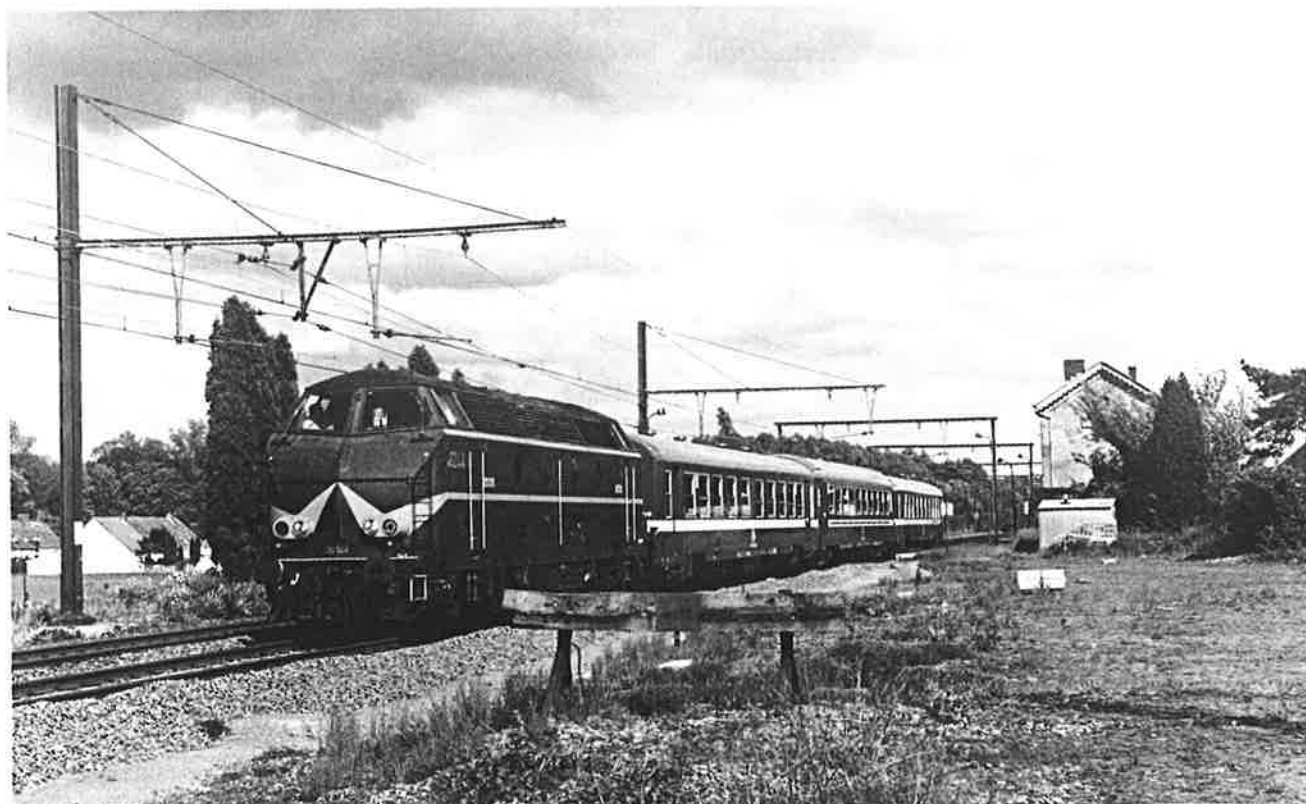



Voyage du P.F.T. du 20 mai 1995 : adieu aux voitures I3Bc, ici en livrées vertes et bleu/orange encadrant la I2A2R du P.F.T. – photo Guy Bridoux.



*Au CF3V, un festival "Autorails" à rebaptiser festival "Diesel" la faute à Märklin.
A Olloy, l'on aurait pu, un instant, se croire au Grand-duché.
Le 28 mai 1995 – photo Guy Bridoux.*

En parcourant le bulletin des adjudications, rubrique SNCB

N° 17 du 28.04.1995

Avis n° 1860 Ligne 25, Bruxelles-Nord – Antwerpen-Centraal, commune de Duffel, passage supérieur Rechtstraat (km 30,250), passage supérieur Klokkestraat (km 30,980) : renouvellement des garde-corps et travaux de peinture.

Avis n° 1892 Ligne 155, Marbehan – Croix-Rouge (voie non électrifiée), commune d'Etalle : construction d'une voie d'accès ferrée vers le zoning de Gantaufet.

Avis n° 1915 Ligne 204, Gent – Zeehaven, Petroleum-dok : pose des rails et des appareils de voie.

Avis n° 1924 Ligne 78, Saint-Ghislain – Tournai, km 51,914, commune de Boussu : construction d'un pont cadre en remplacement des tabliers métalliques sur la rivière «La Rivière».

N° 18 du 5.05.1995

Avis n° 2043 Ligne 43, Angleur – Marloie, tronçon Bomal – Marloie : entretien des ouvrages d'art.

N° 19 du 12.05.1995

Avis n° 2089 Pose de points d'ancrage fixes à l'Hôtel des Chemins de Fer, quai de la Gare du Sud 1 et au bâtiment à usages divers, rue Cambier Dupret, gare de Charleroi-Sud.

Avis n° 2182 Ligne 42, Rivage – Troisvierges, commune d'Aywaille, passage supérieur de Martinrive, situé au km 25,470 : construction d'un passage supérieur (poutrelles enrobées) en remplacement du passage supérieur existant, dans le cadre de l'électrification.

N° 20 du 19.05.1995

Avis n° 2238 Ligne 166, Dinant – Bertrix : aménagement de locaux techniques ES dans les bâtiments des voyageurs de Gedinne et de Beauraing, dans le cadre des travaux de modernisation.

Avis n° 2256 Ligne 132, Charleroi-Sud – Mariembourg, ville de Charleroi (Mont-sur-Marchienne) : remplacement du mur de soutènement situé entre les km 67.377 et 67.480.

Avis n° 2268 Ligne 85 (Leupegem – Ruien), ligne 86 (Ronse – Oudenaarde), ligne 89 (Burst – Zottegem), ligne 122 (Y Nederboelare – Zottegem) : entretien et renouvellement des passages à niveau.

Avis n° 2274 Achat de 27 lots de câbles de signalisation, d'énergie, de téléphonie et fibres optiques pour les lignes TGV.

Avis n° 2304 Ligne 132, gare de Walcourt : démolition de deux châteaux d'eau et de deux ossatures en béton armé et de deux abris anti-aérien.

N° 21 du 26.05.1995

Avis n° 2410 Fourniture de 150.000 selles Pandrol en acier pour rail EB 50 T.

Avis n° 2428 La SNCB a l'intention de passer un marché de travaux d'électrification et d'approbation des caténaires 3 kV entre Bruxelles-Midi et Lot (ligne 96). Ce marché comprendra à la fois des études partielles, des fournitures et les travaux d'électrification proprement dits. Les travaux sont situés sur le territoire de la Région bruxelloise et de la province du Brabant flamand et sur un site exploité en 3 kV continu de Lot à Bruxelles-midi.

Le projet comprend :

1. les études relatives à l'exécution et, en particulier, la recherche et la fourniture de certains équipements spécifiques de la caténaire. L'étude conceptuelle est réalisée par SNCB – Tuc Rail.

L'entreprise doit être capable, si nécessaire, de faire l'étude complète des caténaires : piquetage, calcul des supports, profils en travers définitifs,...

2. L'exécution des adaptations des caténaires existantes correspondant aux diverses phases d'aménagement des voies dans les délais imposés :

- forage, matage et bétonnage ;
- réalisation de massifs prismatiques et provisoires ;
- pose de poteaux, de consoles, des traverses standards et des traverses haubanées ;
- déroulage des fils et câbles ;
- pendulage et réglage ;
- la remise en état des lieux ;
- la mise en service.

Avis n° 2429 Ligne 96 A, Mons – Quévy (km 60,800) et ligne 97, Mons – Quiévrain (km 40,800) : rénovation des garde-corps du passage supérieur.

Avis n° 2430 De Panne : transformation d'un bâtiment de gare.

Avis n° 2438 Ligne 150, Tamines – Dinant, tronçon Maredsous – Yvoir : entretien des ouvrages d'art.

Avis n° 2475 Ligne 125, Liège – Namur, point d'arrêt de Sclaingneaux : renouvellement des escaliers d'accès à la passerelle située km 46,750.

Avis n° 2500 Ligne 50 A : expansion d'un poste EBP/PLP à Gent-Sint-Pieters.

N° 22 du 2.06.1995

Avis n° 2532 Ligne 166, Dinant – Bertrix, ligne 165, Libramont – Athus, voies non électrifiées : renouvellement complet du passage à niveau n° 10 (commune de Bertrix).

Avis n° 2623 Ligne 166, Dinant – Bertrix, à Pondrôme (ville de Beauraing) : mise au gabarit électrique du passage supérieur situé au km 30,130.

Avis n° 2624 Ligne 42, Rivage – Troisvierges, tronçon Trois-ponts – Vielsalm : remise en ordre des pieds de talus suite aux inondations dues au Glain et à la Salm.

Avis n° 2693 Ligne 54, à Puurs, BK 17,199, pont sur le Molenbeek : travaux de réfection et construction d'une passerelle.

N° 23 du 9.06.1995

Avis n° 2737 Ligne 36, Bruxelles – Liège : rénovation de la façade de la gare de Leuven.

Avis n° 2778 CW Gentbrugge, 2e division : renouvellement des dalles en béton des voies 9 et 10.

Avis n° 2842 Ligne 0, jonction Nord – Midi : travaux extérieurs pour le renouvellement des installations de signalisation et pose de câbles d'alimentation 1000 V.

N° 24 du 16.06.1995

Avis n° 2871 Ligne 166, Dinant – Bertrix, à Offagne (commune de Paliseul) : mise au gabarit électrique du passage supérieur situé au km 66.2200.

N° 25 du 23.06.1995

Avis n° 2953 Ligne 27 A, gare de Berchem : construc-

tion d'un mur de soutènement en éléments de béton préfabriqués.

Avis n° 2954 Fourniture de 1500 WC étanches à dépression.

Avis n° 2958 Ligne 50, gare d'Aalst jusqu'au point d'arrêt Erembodegem, BK 25.572 à 29.935 : travaux d'entretien et de mise en peinture de plusieurs ouvrages d'art.

Avis n° 2971 La SNCB a récemment mis en exploitation un réseau radio trunk couvrant la zone de Bruxelles-Midi - Forest. Dans les deux prochaines années, elle envisage d'étendre ce service radio aux utilisateurs du centre régional de Bruxelles, et plus précisément :

- le tunnel de la jonction Nord – Midi avec les gares de Bruxelles-Central et de Bruxelles-Congrès ;
- les gares de Bruxelles-Nord et de Schaerbeek ;
- la gare de Halle ;
- et éventuellement :
- amélioration de la couverture à l'intérieur du terminal TGV de Forest ;
- la ligne LGV de la frontière française à Lembeek (64 km);
- la gare de Bruxelles-Quartier-Léopold.

Avis n° 2973 Ligne 96 A, Mons – Quévy, ville de Mons, avenue Wauters : entretien du couloir sous voies pour piétons situé au km 61.241 et de ses installations électriques.

Avis n° 2974 Kortrijk, Ieper, Izegem, Lichtervelde et Wervik : travaux de peinture extérieurs à la sous-station de traction et aux postes de sectionnement.

Avis n° 3021 Installation d'éclairage extérieur pour le faisceau Sud, à Antwerpen-Linkeroever (région du port).

Avis n° 3022 Ville de Namur, atelier central de Salzinnes : construction du hall 09.2

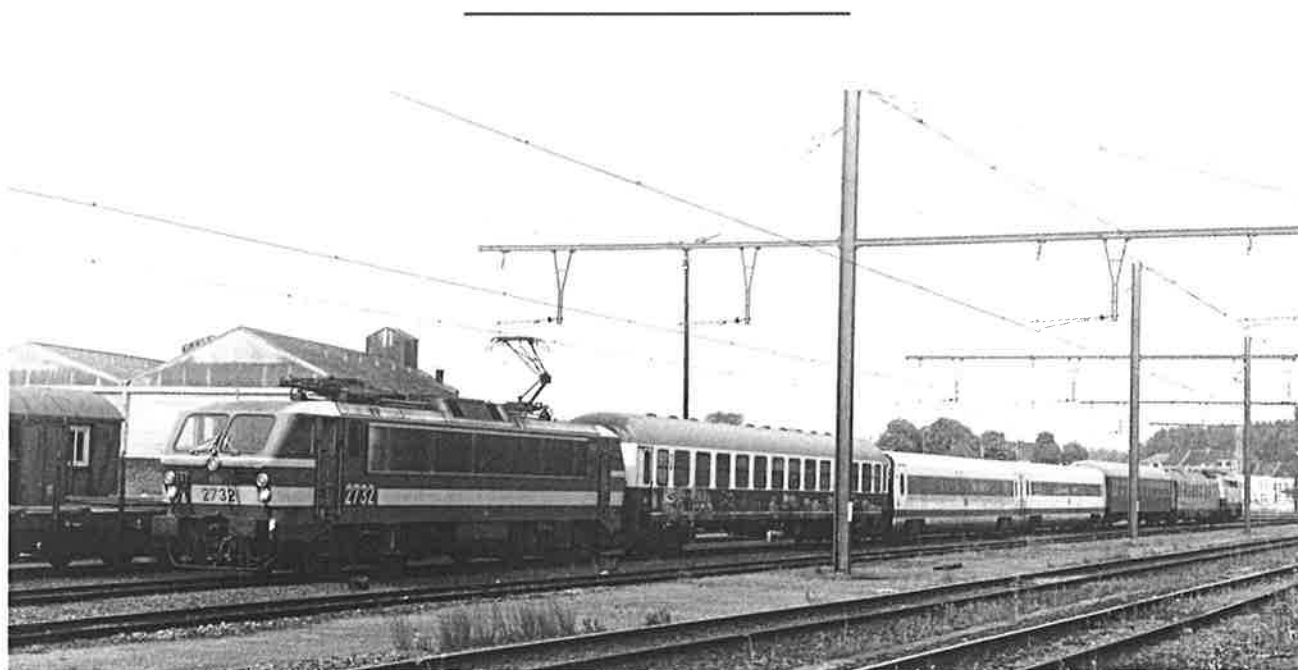

Deux caisses d'ICE font des essais de freinage au sein d'une rame de véhicules de mesures encadrée par notre HLE 2732 et par la 218.901-7 de la DB. ATH, le 15 mai 1995 – photo Guy Bridoux

Manifestations - Bourses - Expositions - Activités

Cette liste est non exhaustive. Ni le CFC, ni la «rédaction» ne peuvent être tenus pour responsables d'erreurs qui se seraient éventuellement glissées dans cet agenda. Pour tout renseignement relatif aux activités mentionnées, nous vous renvoyons aux différentes associations et organisations concernées.

Vendredi 11 août
de 19.30 à 22 h

CFC
Section du Centre
Réunion Gare Musée
Réunion libre

Gare musée de Haine-Saint-Pierre
Rue de la Station
Haine-Saint-Pierre (B)
Jean-Luc Francq - 064/44.25.71

Dimanche 20 août
à partir de 8 h

Bourse «en tout genre»
Shopping Center
Woluwé-Saint-Lambert

Dimanche 3 septembre
de 10 à 18 h

CFC
Section du Centre
Animation en gare
Forum du vicinal

Gare musée de Haine-Saint-Pierre
Rue de la Station
Haine-Saint-Pierre (B)
Jean-Luc Francq - 064/44.25.71

Les 12, 13 et 15 août

A.S.Vi.
Association pour la sauvegarde
du vicinal

Festival vicinal

Jean Laterre - 071/37.00.05
071/51.66.03 (le soir - 02/673.48.63)

Vendredi 25 août
de 19.30 à 22 h

CFC
Section du Centre
Réunion Gare Musée
On travaille sur le réseau
Réunion libre

Gare musée de Haine-Saint-Pierre
Rue de la Station
Haine-Saint-Pierre (B)
Jean-Luc Francq - 064/44.25.71

Dimanche 3 septembre
de 9 à 13 h

Hoeseltse treinclub
Bourse d'échanges
Trains et accessoires

Centre culturel
Hoeselt (B)
089/41.23.18 ou
089/41.53.72 après 20 h

Vendredi 18 août
de 19.30 à 22 h

CFC
Section du Centre
Réunion Place Caffet
Bibliothèque

Haine-Saint-Paul (B)
Jean-Luc Francq - 064/44.25.71

Samedi 26 août
de 10 à 15 h

Modelspoor ruilbeurs

Euretco gebouw
Meidoornkade
(industriegebied Doornkade)
Houten (NL)

Entrée : 5 florins
080-444412

Mardi 5 septembre
de 20 à 23 h

CFC
Section de Bruxelles

Réseau de FSR
Gare de Schaerbeek
Responsable : Gilbert Collin

On travaille

Gilbert Collin - 02/770.45.20 en soirée
Michel Broigniez - 010/65.87.48

Dimanche 20 août
*Met de stoomtrein naar
Bokrijk*

Départ Antwerpen : 9 h
1300 BEF par personne

(allez-retour et accès
au domaine de Bokrijk)
03/480.05.94 - 480.99.64

Dimanche 27 août

Bourse

Collège Notre-Dame
Erpent (B)
Autoroute E411 - sortie n° 15
010/45.33.74 - 081/40.01.49

Vendredi 1er septembre
de 19.30 à 22 h

CFC
Section du Centre
Réunion Gare Musée
Mise en ordre des locaux
Préparation de
l'animation en gare
Réunion libre Vidéo
à partir de 21 h

Rue de la Station
Haine-Saint-Pierre (B)
Jean-Luc Francq - 064/44.25.71

Vendredi 8 septembre
de 19.30 à 22 h

CFC
Section du Centre
Réunion Gare Musée
Mise en ordre des locaux
Préparation des
jours du patrimoine

Gare musée de Haine-Saint-Pierre
Rue de la Station
Haine-Saint-Pierre (B)
Jean-Luc Francq - 064/44.25.71

Le 8 septembre
de 14 à 18 h et week-end.

Amis du rail Halanzy

Exposition
10e anniversaire sur le thème
«Les chemins de fer
européens»

Hôtel de ville
Halanzy (B)
063/67.52.57

Vendredi 8 septembre à 20 h

CFFL

Club ferroviaire
Froidmont- Locomotion

La Grande Compagnie
du Luxembourg

par Jean Dubuffet

Centre culturel de Froidmont
Chemin du Meunier
Rixensart (B)

02/6654.05.79 - 010/41.85.33

Week-end du 9 et 10 septembre
de 10 à 18 h

CFC

Section du Centre
Animation en gare

Journées du
patrimoine 1995

Les gares du Centre

du monument architectural au
bâtiment moderne fonctionnel

Constructions de gares en
modèle réduit

Gare musée de Haine-Saint-Pierre
Rue de la Station
Haine-Saint-Pierre (B)
Jean-Luc Francq - 064/44.25.71

Samedi 9 septembre
de 10 à 15 h

Modelspoor ruilbeurs

Haarlem (NL)

Entrée : 4 florins

080-444412

Dimanche 10 septembre
de 10 à 16.30 h

Nostalgie collection
(bourse)

Salle de la Madeleine
Bruxelles (B)
02/763.13.24

Dimanche 10 septembre
de 9 à 13 h

T.H.T.

Trein hobby trains

Bourse d'échanges

Trains miniatures
Accessoires - Photos
Cartes postales - Livres

Zaal Star
N. De Brauwerestraat 19b
Vilvoorde (B)

Entrée : 50 BEF

Asbl Trein Hobby Trains, Harenseseesteenweg
494, 02/251.54.96 - 02/252.03.19

Vendredi 15 septembre
de 19.30 à 22 h

CFC

Section du Centre

Réunion Place Caffet

Bibliothèque

Haine-Saint-Paul (B)
Jean-Luc Francq - 064/44.25.71

Week-end du 16 et 17
septembre de 10 à 18 h

Antwerps

tram en autobusmuseum

Vente de photos, livres,
documents... sur les trains,
les trams et les bus

Fort 5
Edegem (B)

03/239.07.78

Samedi 16 septembre
de 14 à 18 h

CFC

Section de Bruxelles

Réseau de FSR

Gare de Schaarbeek

Responsable : Jean-Luc Wyns

On travaille - Brocante

Gilbert Collin - 02/770.45.20 en soirée
Michel Broigniez - 010/65.87.48

Dimanche 17 septembre
à partir de 8 h

Bourse «en tout genre»

Shopping Center
Woluwé-Saint-Lambert

Dimanche 17 septembre
Vercauteren

Vente aux enchères et
bourse d'échanges

Hôtel Servir
Sint-Niklaas (B)
052/47.84.02

Comité de la section de
Bruxelles
et
Responsables de FSR

Guy Bridoux

Coordinateur revue

02/374.88.93

Electronique, voitures ex-DB,
nouveauautés sur le marché du train
miniature

Michel Broigniez

Président de la section de Bruxelles

010/65.87.48

Chemins de fer suisses
(CFF, RhB, FO, BLS)

Gilbert Collin

Responsable du réseau FSR

02/770.45.20 en soirée

Electricité, électronique

Pierre Cooreman

Responsable du local FSR

02/460.13.40

Electricité, électronique, informatique

Roger Lefrancq

Responsable du local FSR

02/523.15.97

Victor Lognard

Responsable du local FSR

02/215.91.63

Jean Mathurin

Trésorier de la section de Bruxelles

à contacter lors des réunions

Tout ce qui a rapport avec la quincaillerie
(visserie, outillage, etc...)

Jean-Pierre Tramasure

Responsable pour les expositions

010/41.54.91 - 02/516.94.73

Atelier de modélisme,
alimentation mixte 2 et 3 rails,
prêt de documentation

Charles Tubach

Responsable du réseau de FSR

02/380.58.16

Guy Tyteca

Responsable du local FSR

067/67.02.46

Chemins de fer à voie étroite (Europe et
USA), LGB, HOM,
vapeur vive (voie de 600 mm)

Jean-Luc Wyns

Responsable du local FSR

02/428.95.88 en soirée

Réglementation SNCB, CFL,
matériel SNCB

**Comité de la section
«Centre»
et
Responsables des réseaux**

Jean-Marie Boone
Commissaire

Richard Debliquit
Vice-président

Responsable des rapports avec
les administrations et de l'organisation
des journées Vapeur vive

064/21.18.81

Rue Donat, 28
7110 - Houdeng-Goignies

Jean-Luc Francq

Président de la section Centre

Responsable des Animations en gare
et de la bibliothèque

064/44.25.71

Avenue Churchill, 18
7140 - Morlanwelz

Patricia Francq - De Nutte

Trésorière

064/44.25.71

Avenue Churchill, 18
7140 - Morlanwelz

Serge Gailliez

Responsable des réseaux

Henri Haube

Responsable des rapports avec les
autres associations, du fichier
des membres et du secrétariat

064/22.51.23

Rue Docteur Grégoire, 51
7100 - La Louvière

Pierre Hauteфин

Vice-président

Responsable modélisme

064/44.99.60

Rue Argentin, 1
7140 - Morlanwelz

Marc Pater

Commissaire

064/28.31.57

Rue Henri Léonard, 50
7170 - La Hestre

Raphaël Renuart

Responsable des réseaux

Frank Wéry

Responsable des réseaux

Vendredi 22 septembre
de 19.30 à 22 h

CFC

Section du Centre

Réunion Gare Musée

Soirée Vidéo - Dias

Gare musée de Haine-Saint-Pierre
Rue de la Station
Haine-Saint-Pierre (B)
Jean-Luc Francq - 064/44.25.71

Vendredi 22 septembre
de 20 à 23 h

CFC

Section de Bruxelles

Réseau de FSR

Gare de Schaerbeek

Responsable : Guy Tyteca

On roule

Gilbert Collin - 02/770.45.20 en soirée
Michel Broigniez - 010/65.87.48

Dimanche 24 septembre

Bourse

Speelgoedmuseum
Mechelen (B)

Dimanche 24 septembre
de 9 à 13 h

**Internationale train
en autobeurzen**

Zaal Sint-Josef
Dalhiastraat 23
Wommelgem (B)

Marseloo - 03/231.64.17
Van Kerkhove - 03/774.13.05
03/774.50.98

Vendredi 29 septembre
de 19.30 à 22 h

CFC

Section du Centre

Réunion Gare Musée

**Mise en ordre des locaux
Préparation de
l'animation en gare**

Gare musée de Haine-Saint-Pierre
Rue de la Station
Haine-Saint-Pierre (B)
Jean-Luc Francq - 064/44.25.71

Du vendredi 29 septembre
au dimanche 1er octobre

Hoeseltse treinclub

Euromodelbouw '95

Limburg Hal
Genk (B)
089/41.23.18
089/41.53.72 après 20 h

Dimanche
1er octobre

AS.MO.CO

Association de modélistes et
collectionneurs Ourthe-Ambève

Bourse d'échanges

**Modèles réduits, autos, trains,
maquettes et jouets anciens**

Salle Saint-Raphaël
Aywailles (B)
086/38.91.14 après 20 h

Dimanche 1er octobre
de 10 à 18 h

CFC

Section du Centre

Animation en gare

Rétrospective

Les vingt ans du CFC

Gare musée de Haine-Saint-Pierre
Rue de la Station
Haine-Saint-Pierre (B)
Jean-Luc Francq - 064/44.25.71

Dimanche 1er octobre
de 9 à 13 h

LMTC

Leuvense modeltreinclub

Bourse d'échanges

Salle paroissiale (arrière église)
Mechelsesteenweg
Winksele - Delle (B)
(près de Leuven, direction Mechelen)

Entrée : 50 BEF

016/62.12.99

Samedi 7 octobre
de 10 à 15 h

Modelspoor ruilbeurs

Euretco gebouw
Meidoornkade
(industriegebied Doornkade)
Houten (NL)

Entrée : 5 florins

080-444412

Dimanche 8 octobre
de 9 à 13 h

Hoeseltse treinclub

Bourse d'échanges

Trains et accessoires

Centre culturel
Hoeselt (B)

Entrée : 50 BEF

089/41.23.18
089/41.53.72 après 20 h